

MX.250.P150

1 - 5 %

2,5
м³/год

Максимальні витрати
двигуна



РОЗМІРИ (мм)

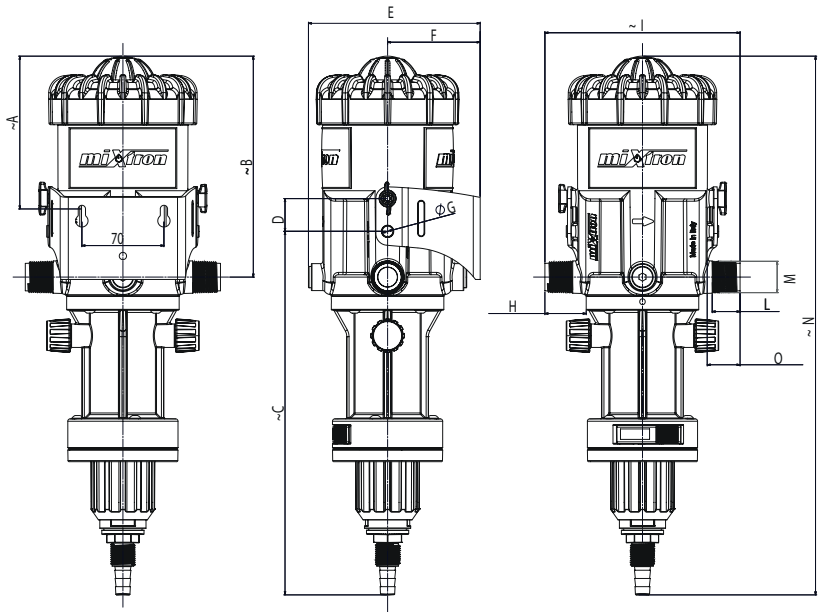

	мм	дюйми		мм	дюйми	мм	дюйми
A	130	5,12	F	79	3,11	3/4" BSPT	3/4" BSPT
B	188,5	7,42	G	∅ 10	∅ 0,39	N	~ 460
C	310,1	12,21	H	35,3	1,39	O	28
D	28	1,1	I	~ 166,5	~ 6,56		~ 18,11
E	164,5	6,48	L	23,8	0,94		1,1

ХАРАКТЕРИСТИКИ

Мін/Макс співвідношення дозування % 1 - 5%

Мін/Макс співвідношення дозування 1:100; 1:20

Макс. потік води 2,500 л/год

Пластикові компоненти POM, PP, HDPE, PA12

Металеві компоненти AISI 316, Duplex

Ущільнення Viton, EPDM

Робочий тиск 0,3 - 6 бар

Макс. статичний тиск 10 бар

Температура 5° - 40° C

Графік опору потоку - дозатора 1 - 5 %

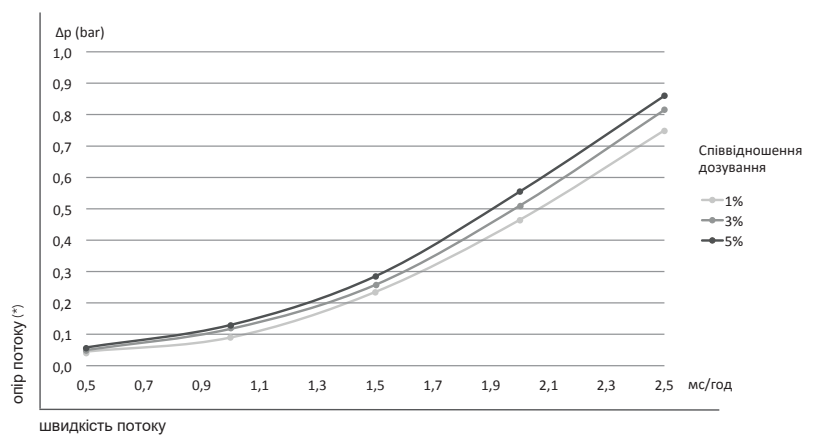

ВАРІАНТИ ТА ОПЦІЇ

БАЙПАС



ПОСИЛЕНА ВЕРСІЯ/EXTEME



УВІМК/ВИМК



Додаткова технічна фірмова інформація можлива за запитом

miXtron