

MX.250.P022

0,2 - 2 %

2,5
м³/год

Максимальні витрати
двигуна



РОЗМІРИ (мм)

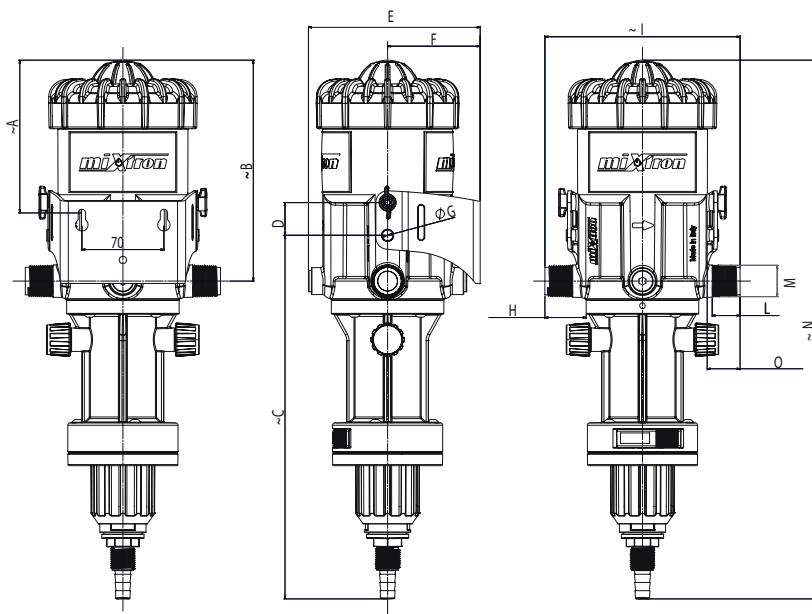

	мм	дюйми		мм	дюйми		мм	дюйми
A	130	5,12	F	79	3,11	M	3/4" BSPT	3/4" BSPT
B	188,5	7,42	G	∅ 10	∅ 0,39	N	~ 460	~ 18,11
C	310,1	12,21	H	35,3	1,39	O	28	1,1
D	28	1,1	I	~ 166,5	~ 6,56			
E	164,5	6,48	L	23,8	0,94			

ХАРАКТЕРИСТИКИ

Мін/Макс. співвідношення дозування % 0,2-2%

Мін/Макс. співвідношення дозування 1:500; 1:50

Макс. потік води 2,500 л/год

Пластикові компоненти POM, PP, HDPE, PA12

Металеві компоненти AISI 316, Duplex

Ущільнення Viton, EPDM

Робочий тиск 0,3 - 6 бар

Макс. статичний тиск 10 бар

Температура 5° - 40°С

Графік опору потоку - дозатора 0,2%-2%

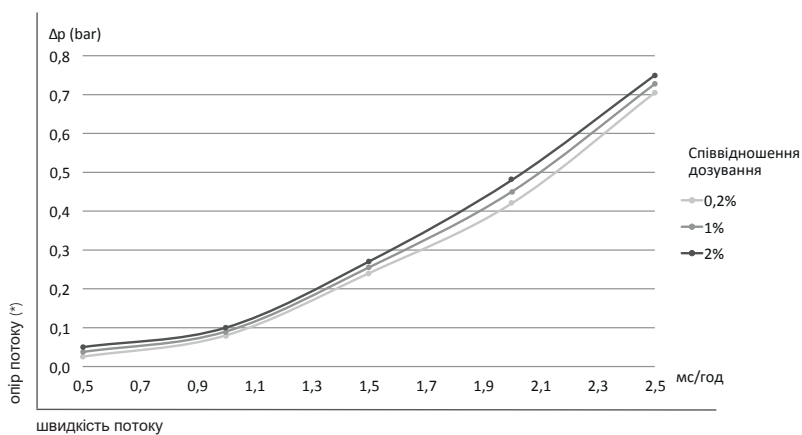

ВАРІАНТИ ТА ОПЦІЇ

БАЙПАС



ПОСИЛЕНА ВЕРСІЯ/EXTREME



УВІМК/ВИМК



Додаткова технічна інформація можлива за запитом

miXtron